

Excavacions i sondeigs a Girona:

Les obres del Passeig Arqueològic

(II)

Sector II. Sota torre Cornèlia

37. Diàmetre indeterminat.
Ceràmica de parets fines.
Argila de color beige, dura i molt ben depurada. Vernís daurat, molt adherit.
38. Fragment de paret. Ceràmica de parets fines.
Argila dura de color groc verdós. Paret exterior sense vernissar. Decoració a «la barbotina». Motius vegetals.
39. Diàmetre indeterminat.
Ceràmica de «vora fumada». (9)
Argila dura, rugosa, bastant ben depurada de color vermellós taronja. Parets exteriors polides amb marques del torn.
40. Terra sigillata Clara D estampada.
Fragment de la base d'una gran plata.
Argila dura, granulosa, de color taronjós fosc i ben depurada. Vernís fi, ben repartit, de color taronja fosc i semi-bombollós. Decoració al fons intern. «Quadres d'escacs» i dues palmetes radials.
41. Diàmetre de la boca: 95 mm.
Amfora de forma indeterminada. (tardana?).
Argila dura, bastant ben depurada, de color taronjós. A l'exterior engalba de qualitat, de color beige grogós, repartida a pinzell.
42. Diàmetre de la base: 80 mm.
Suport troncocònic d'una copeta. Vidre blanquinós semi-transparent i amb exfoliacions grisoses i violetes.
43. Diàmetre de la base: 56 mm.
Semblant a l'anterior. Vidre blau verdós, amb exfoliacions violetes i grisoses.

Sector II. Sota Torre Júlia

44. Diàmetre de la base: 54 mm.
Terra sigillata sud-gàlica. Forma Dragendorff 29, possiblement.
Argila dura, uniforme, de color vermellós rosat. Vernís irregular, brillant, vermellós i aspecte semi-vidriat. Al fons intern imprès un «sigillum»: PRIM(U)S.

9. Aquesta ceràmica tan abundosa als jaciments alto-imperials de la banda marítima de la Mediterrània occidental, s'anomena així perquè presenta la vora externa del llavi patinada de color gris o negre. En alguns casos, no pas massa sovint, el llavi no presenta cap mena de patina.

per
Josep M.^a Nolla

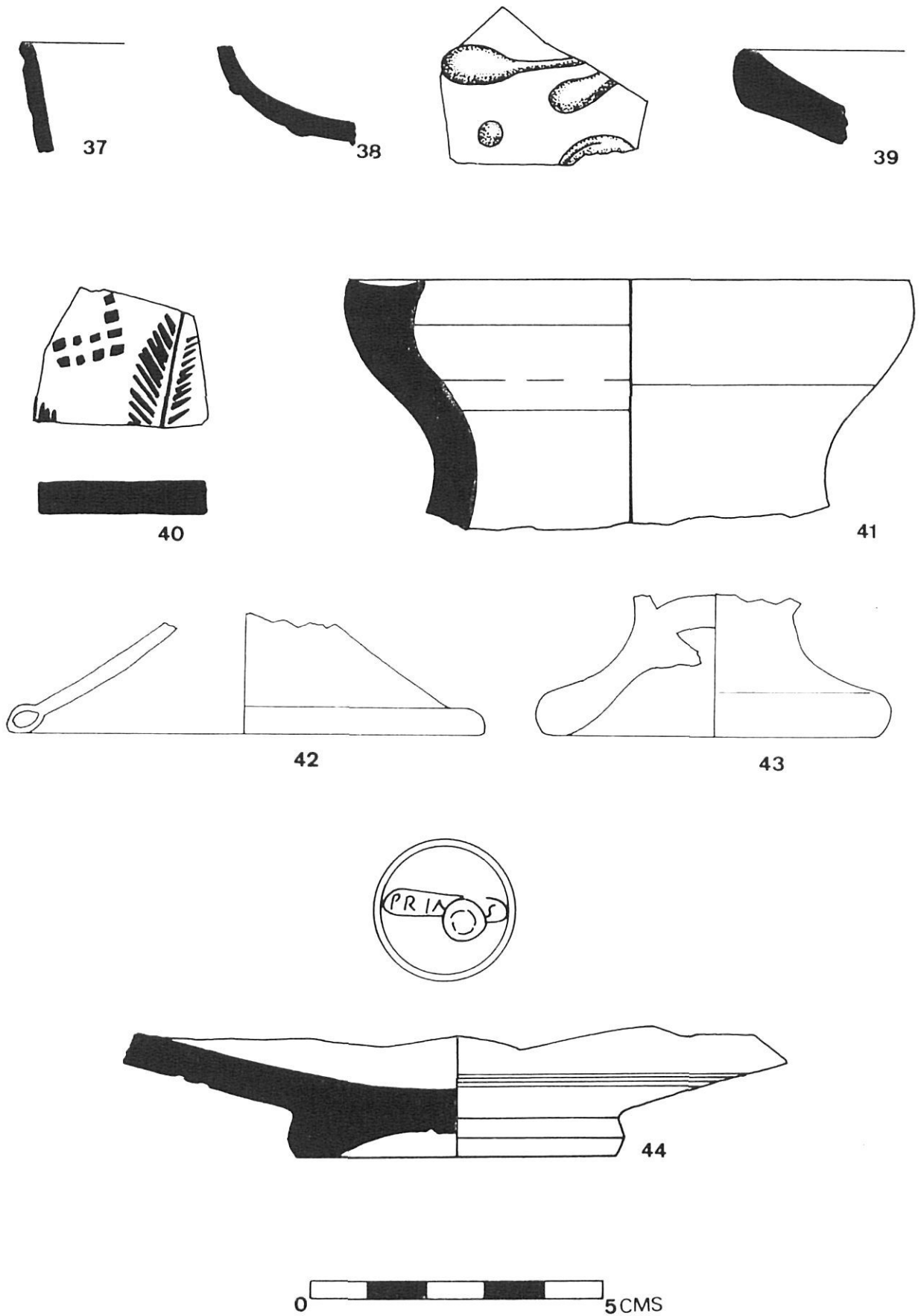

Fig. 8. - Materials diversos. Sota la torre Cornèlia. Terra Sigillata sudgàl.lica decorada.
Sota torre Júlia.

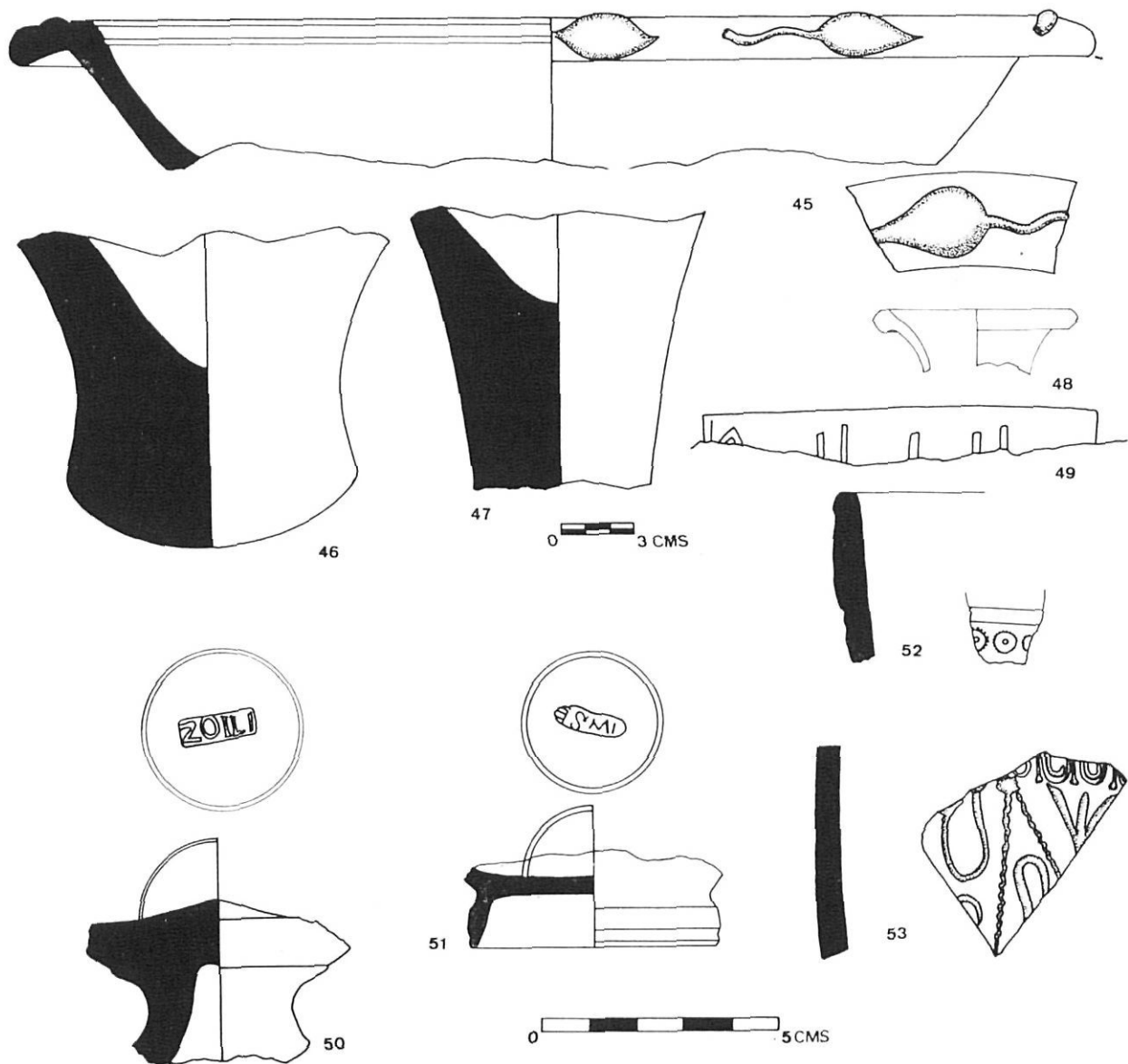

Fig. 9. - Materials diversos. Entre torre Júlia i torre quadrada. Terra Sigillata. Sota torre quadrada.

Sector II. Darrera Catedral. Entre torre Júlia i torre Quadrada

45. Diàmetre de la boca: 229 mm.
Terra sigillata sud-gàlica. Forma Dragen-dorff 36.

Argila de color vermellós rosat, dura i ben depurada. Vernís fi, ben adherit, semi-bombollós i brillant, de color vermellós beige. A la part superior del llavi decoració a la «barbotina». Motius vegetals.

46. Pivot d'àmfora de forma indeterminada. Argila de color taronjós, bastant ben depurada i dura. Engalba de qualitat, a la

paret externa, de color blanc i de tacte farinosa.

47. Pivot d'àmfora de la forma Dressel 2/4 de la tarragonense Argila rugosa, dura, amb desgreixant sorrós, de color taronja rosat. Engalba beige molt perduda a la paret externa.

48. Diàmetre de la boca: 43 mm. Fragment d'un ungüentari. Vidre de color verd, amb exfoliacions grisoses clares.

49. Fragment de «tegula» amb una marca impresa, de la qual, malauradament, només se'n conserva una mínima part totalment indesxifrable.

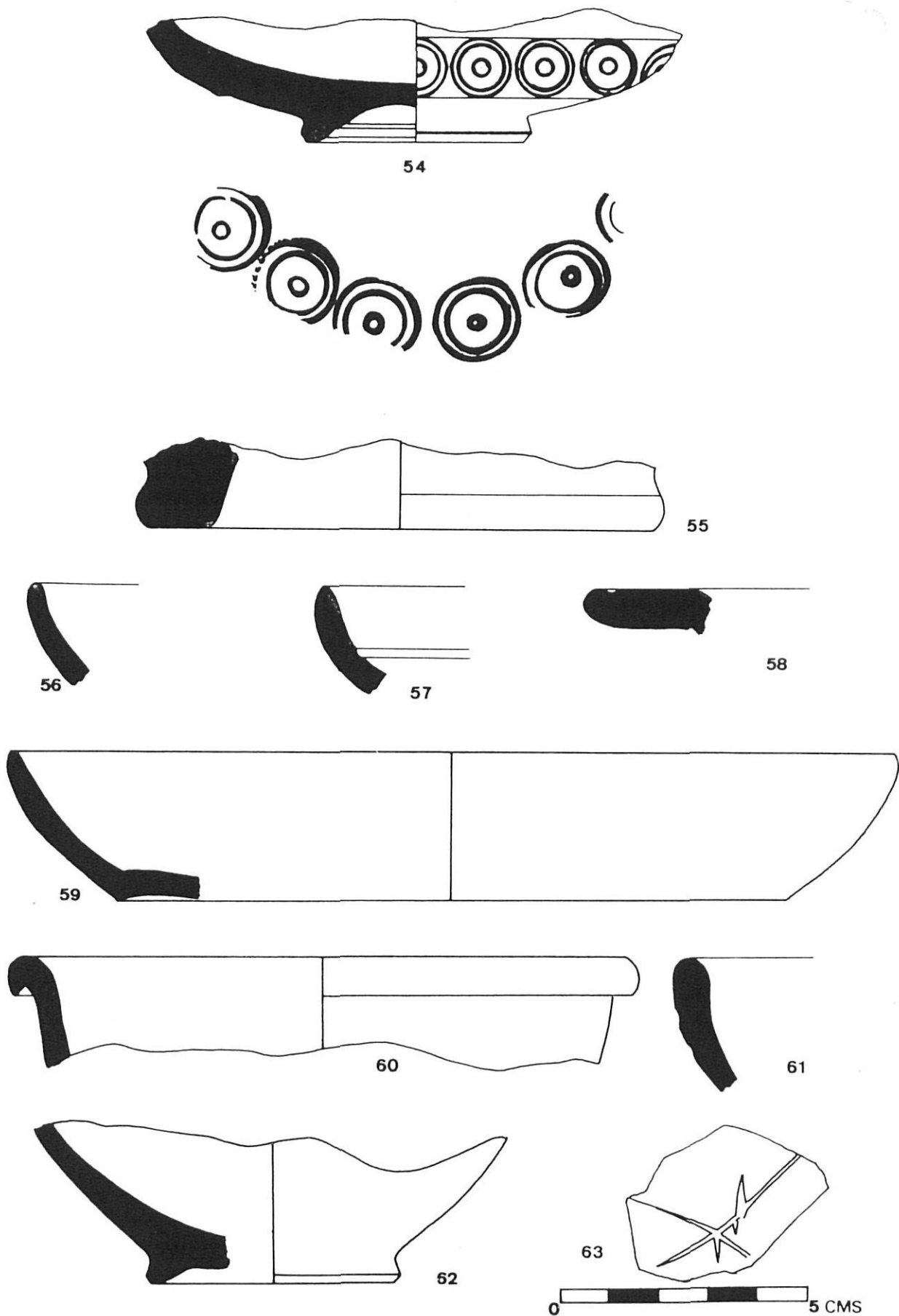

Fig. 10. - Materials diversos Sota torre Quadrada.

Sector II. Sota torre Quadrada

50. Terra sigillata Aretina decorada. Forma Dragendorff 1a, possiblement.
Argila de color rosat, molt suau, dura i molt ben depurada. Vernís fi, molt ben repartit i adherit, de qualitat. Color vermellós suau. Al fons intern un «sigillum» rectangular (16 x 6 mm.) on s'hi llegeix fàcilment: ZOILI.
51. Terra sigillata nord-itàlica (de Luna). Forma indeterminada. Argila dura, uniforme, molt ben depurada, de color rosat. Vernís fi, molt ben repartit, de color vermellós beige, de qualitat. A l'interior més opac i amb taques més fosques al fons extern i peu. «Sigillum» al fons intern «in planta pedis»: S(extus) M(urrius) F(estus).
52. Diàmetre indeterminat.
Terra Sigillata hispànica (?). Forma Dragendorff 37, possiblement.
Argila dura, ben depurada, de color vermell. Vernís semi-bombollós, ben repartit, molt prim, de color vermellós beige, brillant. Decoració senzilla; banda de petits cercles.
53. Terra Sigillata sud-gàllica. Forma Dragendorff 37, possiblement.
Argila uniforme, molt ben depurada, dura i de color rosat. Vernís brillant, de color vermellós beige. Decoració a base de motius vegetals.
54. Diàmetre de la base: 44 mm.
Terra sigillata hispànica, possiblement. Forma Dragendorff 37. Argila de color vermell viu, dura i rugosa. Vernís opac, de color vermellós. Decoració a base d'una banda de tres cercles concèntrics.
55. Diàmetre de la base: 102 mm.
Ceràmica de vernís roig coral. Imitació T. S. Aretina.
Peu robust i senzill d'una gran plata. Argila dura, de color beige clar i amb desgredant de mica. Vernís de color roig coralí, molt perdut. Superfície de repòs reservada.
56. Diàmetre indeterminat.
Terra sigillata Clara A. Forma Lamboglia 9. Argila granulosa, dura, de color taronjós. Vernís bombollós de color ataronjat.
57. Diàmetre indeterminat.
Terra sigillata Clara A. Forma Lamboglia 9.
Característiques idèntiques núm. anterior.
58. Diàmetre indeterminat.
T. Sigillata Clara D. Forma Lamboglia 52, variant C de Carandini.
Argila dura i rugosa de color taronjós i presència de finíssimes partícules brillants. Vernís opac, semi-bombollós de color taronja.
59. Diàmetre de la boca: 180 mm. Diàmetre de la base: 136 mm.
Altura: 30 mm.
Ceràmica de vernís roig intern o roig pompeïà.
Argila molt rugosa, quasi grollera, dura, amb petit desgredant, i de color beige fosc. La paret externa, rugosa i patinada de color marronós. A la paret interna un vernís roig molt viu, que cau amb facilitat.
60. Diàmetre de la boca: 128 mm.
Ceràmica emporitana reduïda. Forma tardana.
Argila uniforme, molt ben depurada, de color gris molt clar.
61. Diàmetre indeterminat.
Ceràmica emporitana reduïda. Forma tardana.
Molt semblant a l'anterior.
62. Diàmetre de la base: 49'5 mm.
Ceràmica reduïda emporitana. Bicònic.
Argila uniforme, dura, de color gris clar.
63. Fragment de paret d'un vas de ceràmica oxidada, amb l'argila de color beige. A la paret externa un senyal fet després de la cuïta (grafitat).
64. Diàmetre de la boca: 236 mm.
Ceràmica oxidada. Bol.
Argila dura i rugosa, ben depurada, de color beige. Sota el llavi, un engruïment, decorat per impressions d'un instrument de punta irregular, a imitació de les pressions digitals.
65. Diàmetre de la boca: 126 mm.
Amfora. Forma indeterminada. Tardana, possiblement.
Argila de color beige, dura. L'exterior, del mateix color, és farinós al tacte.
66. Diàmetre de la boca: 102 mm.
Amfora. Forma Dressel 2/4, possiblement de la Tarragonense. Argila de color marronós clar, dura i engalba, beige, irregular.
67. Amfora. Forma indeterminada.
Argila dura i rugosa de color vermell viu. Engalba marronosa a la paret externa.

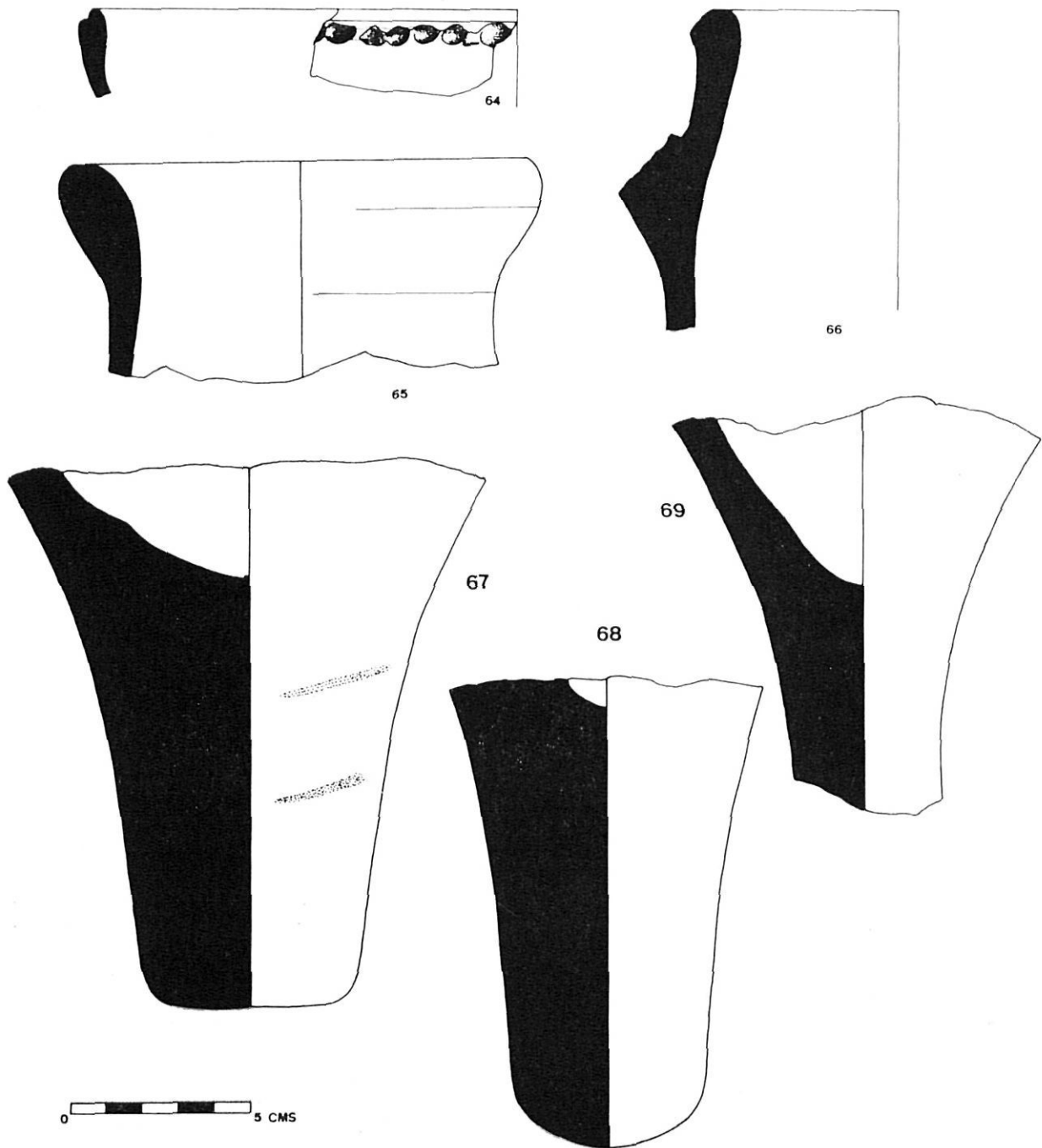

Fig. 11. - Materials diversos i pivots d'àmfora. Sota torre quadrada.

68. Pivot d'àmfora. Forma indeterminada. Argila vermellova, dura i rugosa. Engalva de color marronós a la paret externa.
69. Peu d'àmfora allargassat i prim. Forma indeterminada. Argila taronjosa, dura. Engalva blanca. grogosa, de tacte farinosa.

Sector II. Sota el Jardí de la Francesa

70. Diàmetre indeterminat. Terra sigillata sud-gàllica. Forma indeterminada. Argila dura i uniforme, de color rosat. Vernís vermell, brillant i molt fi.

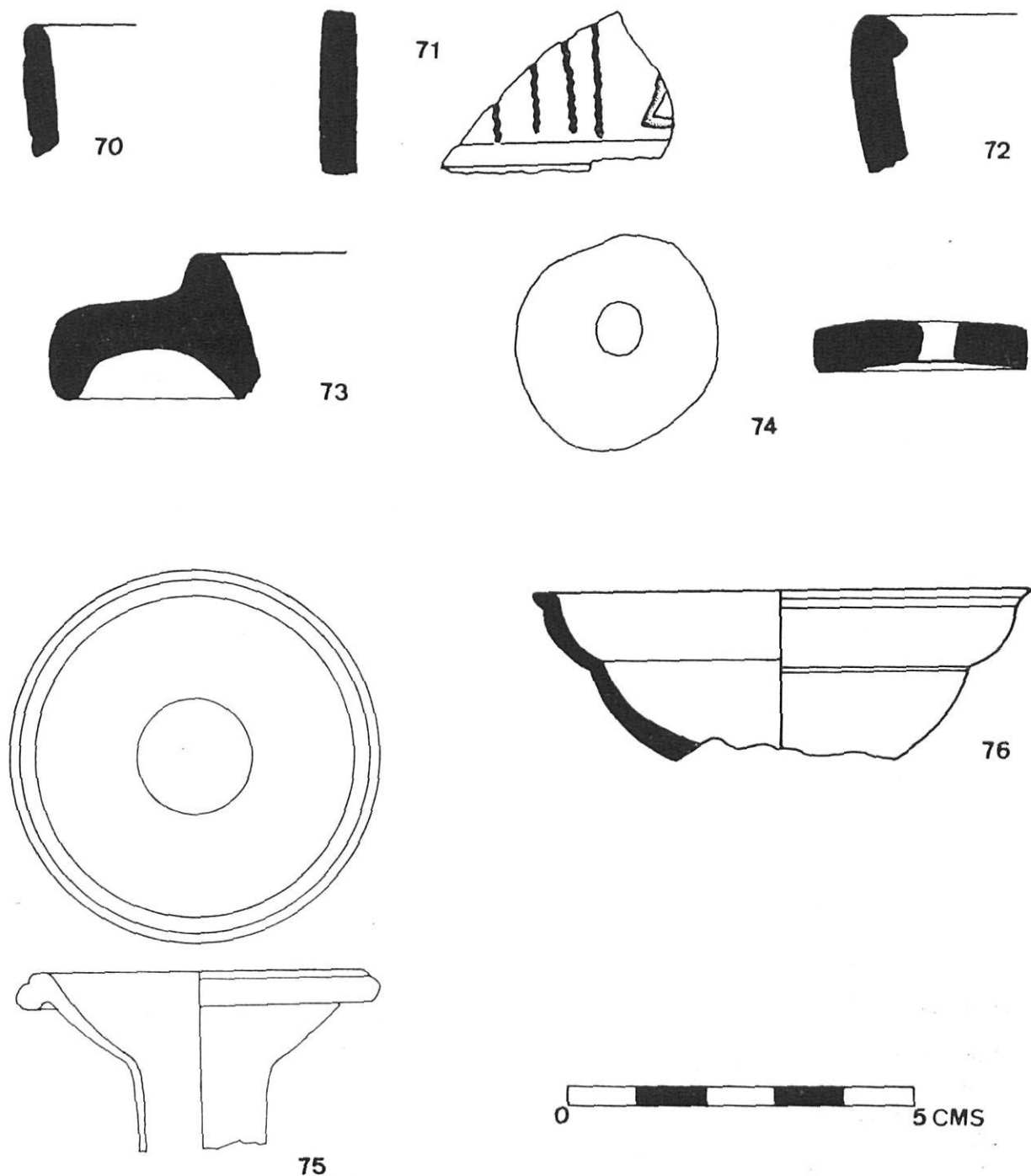

Fig. 12. - Materials diversos. Sota el Jardí de la Francesa. Fragment d'un vaset de vidre. Zona alta. Terra Sigillata. Capella de Sant Cristòfol.

71. Fragment indeterminat.

T. S. Sud-gàllica. Forma indeterminada.
Argila dura i compacta, de color vermellós.
Vernís irregular d'aspecte vidriat, de color vermellós molt fi. Decoració a motlle quasi inapreciable.

72. Diàmetre indeterminat.

Terra sigillata Clara A. Forma Lamboglia 10 A.

Argila granulosa, dura de color taronjós.
Vernís, a la paret interna, semi-bombollós i de color taronja fosc. A la paret externa una pàtina cendrosa, rugosa, molt ben adherida.

73. Diàmetre indeterminat.

Terra sigillata Clara D. Forma Lamboglia 38 (Hayes 91).

Argila granulosa, dura, amb partícules ne-

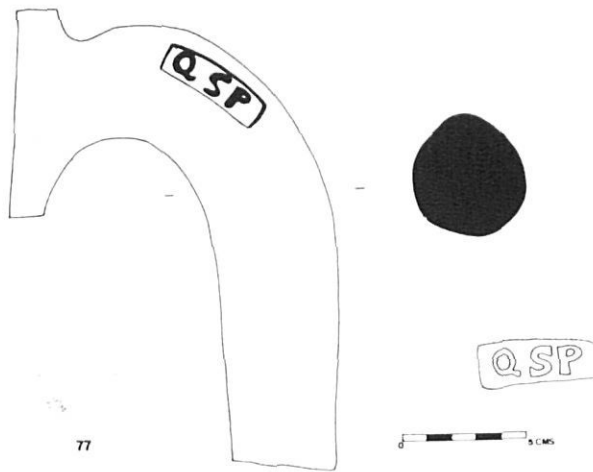

Fig. 13. - Amfora amb estampilla. Capella de Sant Cristòfol.

gres i brillants, de color taronjós viu. Vernís de qualitat, taronja i semibombollós.

74. Diàmetre màxim: 32 mm.
Disc de ceràmica reduïda, grollera, amb una perforació central.

Sector II. Zona Alta. (Sense precisions)

75. Diàmetre de la boca: 54 mm.
Fragment d'un magnífic ungüentari. Vidre de color groc blanquinós, opac i amb exfoliacions verdoses i grisoses.

Sector II. Capella de Sant Cristòfol

76. Núm. Inventari Gral.: 20042. (10)
Diàmetre de la boca: 72 mm.
T. Sigillata sud-gàlica. Forma Dragendorff 27.
Argila ben depurada, uniforme, de color taronjós fosc. Vernís molt fi, ben repartit, de color vermellós beige.

10. Fragment trobat, juntament amb T. S. Clara A, l'any 1949, pels Srs. Riuró, Caselles i Oliva (L. PERICOT i M. OLIVA, *Actividades de la Comisaría Provincial de Excavaciones Arqueológicas de Gerona, en 1952*, a *Anales del Instituto de Estudios Gerundenses*, VII, 1952, pàg. 362 i M. M. OLIVA PRAT, *La labor de la Comisaría de Excavaciones Arqueológicas de Gerona, durante los años 1952-1953*, a *Informes y Memorias de la Comisaría General de Excavaciones*, núm. 30, Madrid, 1955, pàg. 28).

77. Amfora. Forma Dressel 20.
Nansa robusta. Argila rugosa, dura, amb puntets finíssims marronosos i brillants, de color beige i tonalitats grisoses i rosades. A l'exterior, engalba fina, beige ben adherida. A vora de la unió amb el coll una estampilla rectangular (47 x 18 mm) perfectament legible: Q S P.

Sector I i II. Sense precisar (1959-1964)

78. Diàmetre indeterminat.
T. Sigillata sud-gàlica. Forma Dragendorff 27.
Argila uniforme, de color vermellós. Vernís bo, de color vermell.
79. T. Sigillata sud-gàlica. Forma Dragendorff 29, possiblement.
Argila uniforme, dura, de color taronjós fosc. Vernís de qualitat, vermellós beige. Decoració a motlle, banda superior amb fulles. A sota divisió en espais, alternant representacions zoomorfes i vegetals amb línies verticals entrelaçades.
80. Diàmetre de la boca: 129 mm.
Amfora. Forma Dressel 2/4 de la Tarragonense.
Argila rugosa, amb desgüixant sorrós, ben visible, de color vermellós. Restes d'una engalba beige.
81. Diàmetre de la boca: 110 mm.
Amfora de forma indeterminada.
Argila de color vermell, rugosa, amb desgüixant ben visible. Engalba blanquinosa, força perduda.
82. 83. 84. Pivots d'amfora de formes indeterminada. Argiles vermelloses, rugoses.

VI) Els resultats:

L'excavació del que n'hem anomenat sector I (carrer de Sacsimor i Sarracines) ofería poques possibilitats de troballes espectaculars i així fou, tot i que la ceràmica i el vidre romà localitzat tenen «per se» un gran interès. En canvi el sector II era, ja «a priori», força més interessant; s'obria la possibilitat de completar, com s'ha dit abans, les prospeccions començades per en Serra i Ràfols a peu de muralla, i d'esbrinar el dilema dels noms romans de dues torres d'aquella àrea, la Cornèlia i la Júlia.

Una visita detallada de la zona permet (i permetia) les observacions següents: la torre Cornèlia, baluard cilíndric excepcional, fou cons-

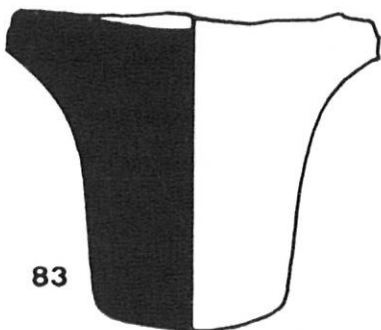
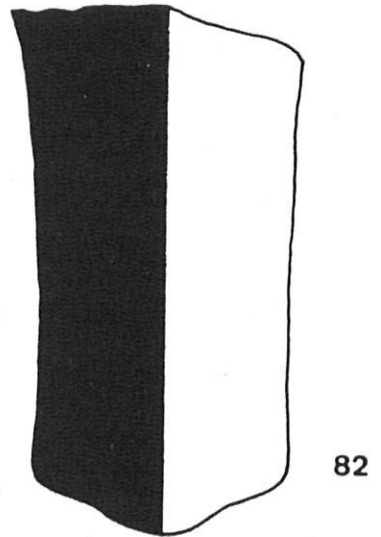
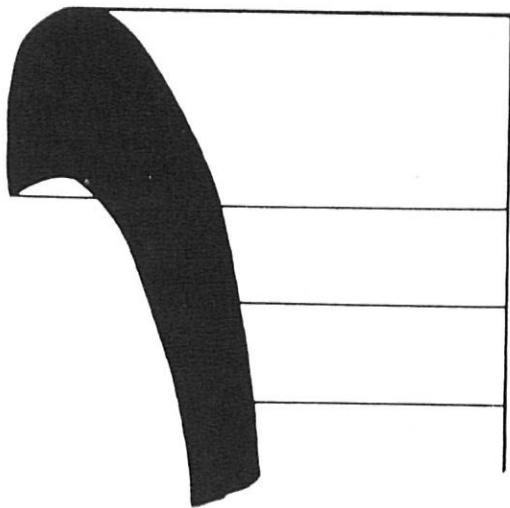
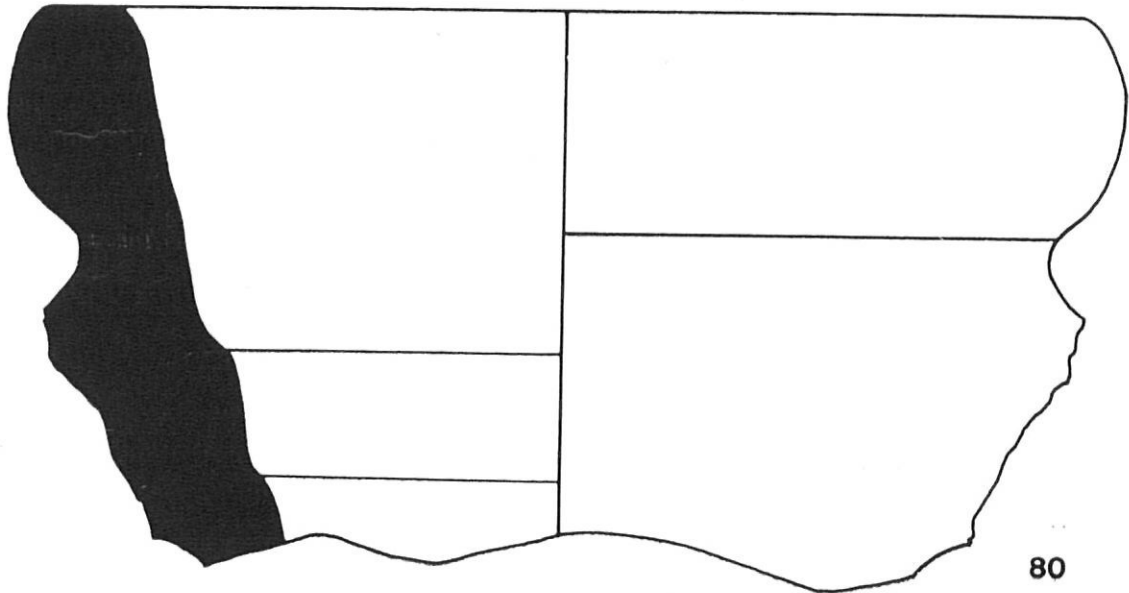
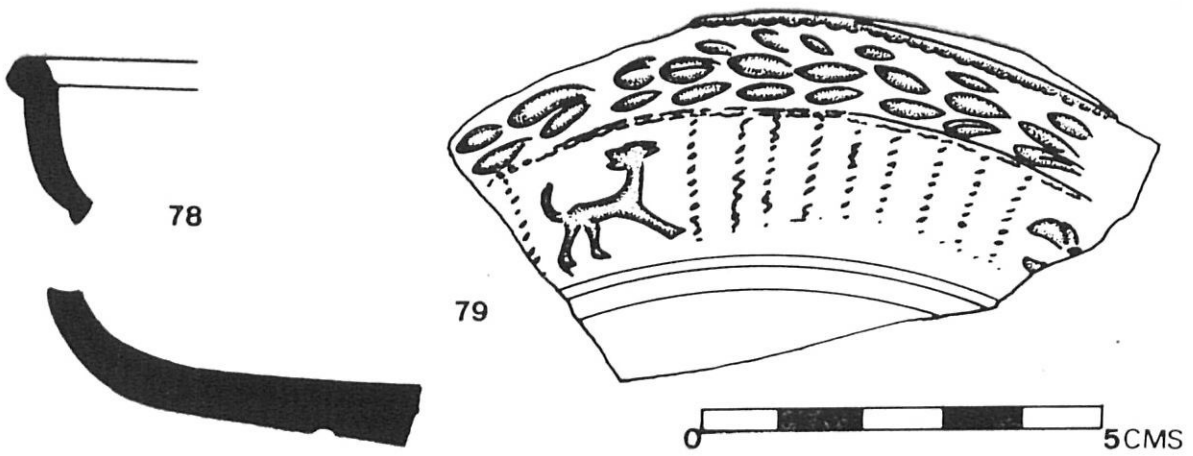
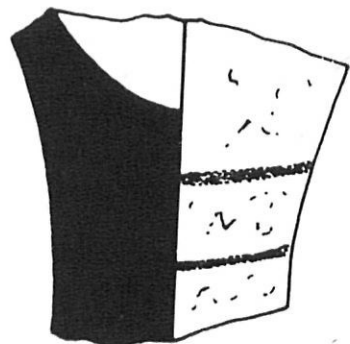

Fig. 14. - Materials diversos. Passeig arqueològic. Sense determinar.



truïda, en l'aspecte actual el 1362 pels jurats de la ciutat, tal com diu una làpida col·locada allí i ben visible. (11)

La torre Júlia, més a l'Est, bastida a base de carreus petits, no gaire regulars, de pissarra, rierencs i pedra calcària, i idèntica a bona part de la muralla que l'envolta, sembla obra medieval, segons opinen Serra i Ràfols, Pla Cargol i Marquès, entre altres. (12)

Unicament a la torre quadrangular, pròxima al portal de Sant Cristòfol, és possible veure-hi una mitja filada de carreus de pedra sorrenca (cinc en total) de dimensions variables i rectangulars, enmig d'una llamborda de pedres distintes unides per l'argamassa. A part d'aquesta filada, solament s'hi poden localitzar alguns petits carreus de pedra arenisca aquí i allà.

Les exploracions oculars únicament, d'en Serra i Ràfols, en aquesta banda, no li van permetre de reconèixer cap element anterior a l'Edat Mitjana, llevat d'alguns carreus que semblaven reutilitzats i que acabem de senyalar. Pel que fa al nom romà de les dues torres, nom que ja portaven en època medieval, quan la majoria de les fortificacions duïen un nom de sant, li feia pensar en la possibilitat que aquestes en substituïssin dues d'antigues situades allí mateix i emmascarades per les reparacions o situades una mica més endins si admètiem que el perímetre emmurallat de la ciutat romana reculava uns metres respecte a la «Força Vella» de l'Edat Mitjana. (13)

Aquesta segona possibilitat és defensada com a hipòtesi més probable per dos altres estudiosos del tema, en Pla Cargol i el Dr. Marquès, el primer dels quals va efectuar unes exploracions l'any 1940 als peus de la torre Cornèlia sense poder-hi descobrir fonaments romans. (14)

Les campanyes d'excavació del Servei d'Investigacions Arqueològiques, objecte d'aquest treball, ho confirmaren i tampoc no pogueren treure a la llum, en cap sector, una fonamentació distinta, quant a construcció, de la part visible de les fortificacions. Així, doncs, semblaria que la hipòtesi avançada per en Serra Ràfols i recolzada per en Pla Cargol i el Dr. Marquès s'hauria confirmat. Nosaltres creiem que sí, però en Miquel Oliva opinava que la torre

Júlia era, en bona part, obra romana. (15) Sabem que en la fonamentació, tal com va provar l'excavació, no hi ha diferències de tècnica constructiva (petits carreus de pissarra, rierencs, etc.) amb la part vista de la fortificació i és precisament aquesta raó la que determinà l'opinió d'en Miquel Oliva. En efecte, segons ell creia, les muralles antigues de Girona eren tres. Una, pre-romana bastida de grans blocs de pedra calcària nummulítica, una altra, ja d'època romana (segles I-II d.C.) construïda amb carreus rectangulars de pedra sorrenca i finalment, una tercera (una reparació, únicament, si bé molt important) edificada després del cop de mà dels franco-alamanyes, la qual es diferenciava de les anteriors per la utilització de carreus petits irregulars de pedres diverses i per l'existència de torres de planta circular. Uns bons exemples d'aquesta muralla els tindríem a la torre cilíndrica i sector de muralla del pati de **les Aligues**, i a la torre Agullana. Un altre exemple seria la torre Júlia i muralla propera.

Però ara, i d'una manera especial després de l'excavació de Casa Pastors, amb la datació de les dues úniques muralles romanes, sabem que després del pas dels germànics a la segona meitat del segle tercer, la muralla que s'alçà fou l'edificada amb pedra sorrenca, aprofitant com a fonaments, sempre que era possible, la muralla anterior de calcària nummulítica. (16)

Així, doncs, donant la raó a en Serra i Ràfols, a Pla Cargol i al Dr. Marquès, caldrà buscar la muralla romana una mica més a l'interior, tal vegada per sota de la Catedral, i considerar que el sector del Passeig Arqueològic, des de la torre Cornèlia al portal de Sant Cristòfol, és obra posterior. (17)

Pel que fa al material arqueològic recollit, el resultat més interessant és el de senyalar la inexistència de qualsevol troballa anterior als inicis del segle I a.C.

11. MARQUES CASANOVAS, *El paseo...*, pàg. 139-140.

12. J. de C. SERRA i RAFOLS, *El recinto antiguo de Gerona*, a *Archivo Español de Arqueología*, XV, 1942, pàg. 19-20; MARQUES CASANOVAS, *El paseo...*, pàg. 155-156.

13. SERRA i RAFOLS, *El recinto...*, citat, pàg. 121.

14. PLA CARGOL, *Gerona arqueològica...*, citat, pàg. 20.

15. M. OLIVA PRAT, *Recintos fortificados de tipo «ciclópeo» en tierras gerundenses*, a *Arquitectura Megalítica y ciclópea catalano-balear*, Barcelona, C.S.I.C., 1965, pàg. 91-92, ID., *Inventario de los castillos, fortalezas, recintos amurallados, torres de defensa y casas fuertes de la provincia de Gerona*, a *Revista de Gerona*, 41, 1967, pàg. 47.

16. NOLLA, *La ciudad...*, citat, pàg. 46-52.

17. El Dr. Marquès Casanovas ha argumentat en diverses ocasions, basant-se en uns documents de l'arxiu catedralici, que aquest sector de muralla, el que comprèn la torre Júlia, hauria d'ésser anterior a la construcció del claustre romànic de la Seu i tal vegada datable, per unes altres circumstàncies al segle IX o segle X. (MARQUES CASANOVAS, *El paseo...*, citat, pàg. 155-156).

A partir de la segona meitat d'aquest segle, comença un seguit d'importacions, que no haurà d'acabar, les unes marítimes (T. S. aretina, T. S. clara A, C i D, les àmfores Dressel 20, etc.) arribades, primer, a través d'«Emporiae» i, després, per qualsevol altre petit port del litoral, i les altres per terra (T. S. sudgàllica, hispànica, àmfores Dressel 2/4 de la Tarragonesa) seguint la via Augusta, camí de comunicació vital i tan important en el desenvolupament de la ciutat.

Una atenció especial mereixen les marques (sigillum) sobre la T. sigillata. Així hi trobem un **Zoilus** del taller aretí d'**Ateius**, damunt d'un fragment de copa decorada de les darreries del segle I a.C.; un **Sextus Murrius Festus**, interessant marca Norditàlica, de Luna, que treballà ja ben entrat el segle I d.C.; un **Primus**, fabricant de Montan i La Graufesenque, al sud de la Gàl·lia i que treballà a l'època claudio-vespasiana (18). Molt importants en nombre els fragments atribuïbles a les formes Dragendorff 29 i 37, decorades, en T. S. sud-gàllica i hispànica, bols molt comuns arreu i que cobreixen les darreries del segle I d.C. i bona part del segle II d.C.

Les ceràmiques clares, Nord-africanes, amb una forma Hayes 91 que data aquest autor a la segona meitat del segle V d.C. (19), hi són ben presents i confirmen com era lògic de pensar les grans relacions entre l'orla costera del nostre país, i l'Àfrica del Nord durant l'època romana.

Quant a les àmfores, és interessant de senyalar que el vi que a l'època republicana venia exclusivament d'Itàlia, és produït, després aquí i s'apodera quasi del tot del mercat local. Entre les troballes d'aquests productes cal remarcar l'estampilla HB, inèdita, però que recorda algunes de les marques recollides per Pascual (20). L'oli venia de la Bètica, almenys fins al segle tercer, i entre els fragments recuperats hem de mencionar la marca inèdita, pel que sabem, QSP.

La principal utilitat d'aquest material, com hem indicat algunes vegades, rau en el que té de reflex, llunyà però fidel, de l'arqueologia de la ciutat. Aquestes poques troballes, juntament amb tot el que, al llarg dels anys s'ha anat recollint, producte d'excavacions planificades i de localitzacions fortuïtes, ens permet, lentament, reconstruir la més distant història de Gerunda.

18. F. OSWALD, **Index of Potters Stamps on Terra Sigillata**, Margidunum, East Bridgford Notts, 1931, pàg. 248.

19. J. W. HAYES, **Late roman pottery**, Londres, The British School at Rome, 1972, pàg. 144.

20. R. PASCUAL GUASCH, **Las ánforas de la Iapyetania, a Méthodes classiques et méthodes nouvelles dans l'étude des amphores**, Ecole Française de Rome, 1977, pàg. 47-96, especialment l'inventari d'estampilles.